

CH-CR柱式称重传感器美国CHCONTECH

产品名称	CH-CR柱式称重传感器美国CHCONTECH
生产厂家	山东测力传感器有限公司
价格	/
规格参数	:
公司地址	山东省济南市槐荫区经十路28988号乐梦中心4号楼1201室
联系电话	15621850939

产品详情

CH-CR柱式称重传感器美国CHCONTECH

产品特点：CH-CR柱式称重传感器具有高稳定性，高可靠性。

产品用途：CH-CR柱式称重传感器广泛适用于测力、称重及其他力值的测量与控制系统、材料试验机等。

量程：

5kg、10kg、20kg、50kg、100kg、200kg、250kg、500kg、1t、2t、3t、5t

外形尺寸：

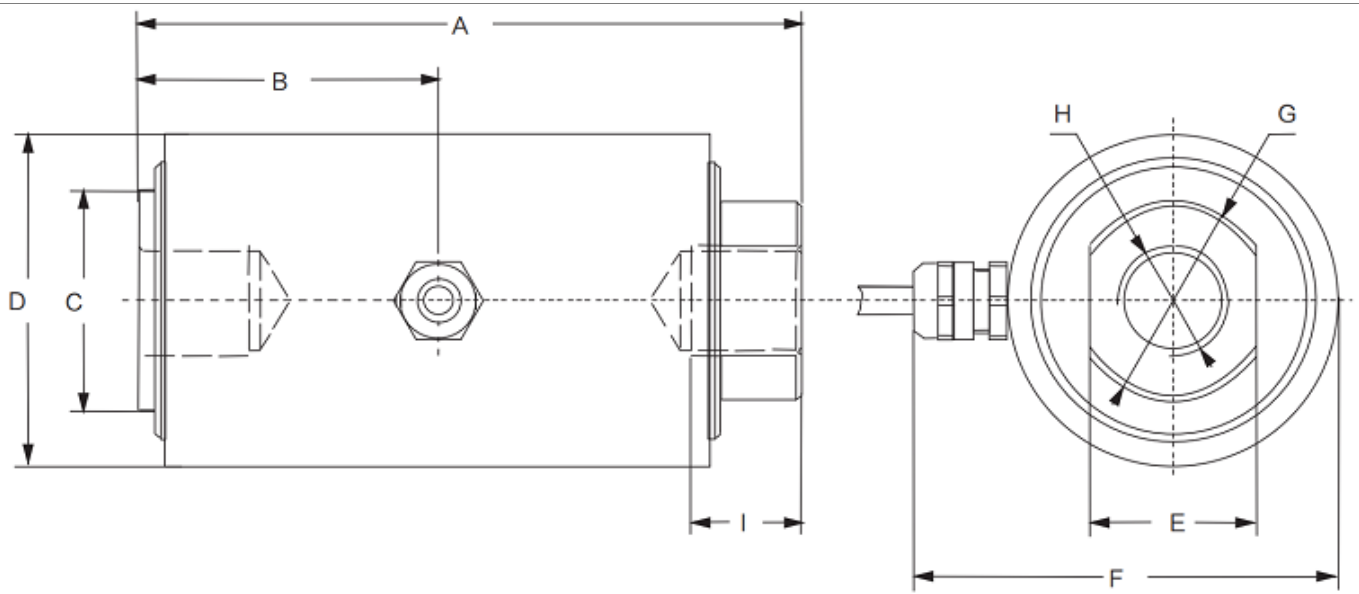

量程 (kN)		A	B	C	D	E	F	
5kg-500kg	mm	80	39	40	60	17	77	
1t-5t	mm	120	51	40	60	30	77	

技术参数：

额定输出	2.0mV/V ± 0.02	输入阻抗	3
非线性	± 1%F.S	输出阻抗	3
滞后性	< ± 0.05%F.S	绝缘电阻	
重复性	< ± 0.05%F.S	允许激励电压	5
蠕变	< ± 0.05%F.S/30min	补偿温度范围	-
零点温度影响	< ± 0.03%/10	工作温度范围	-
输出温度影响	< ± 0.03%/10	安全过载	1
零点平衡	< ± 1%F.S	极限过载	3
接线方式	激励：+红 -黑		

信号：+绿-白 屏蔽：黄
