

## Z7A型风电锁紧盘 胀紧套 锁紧套 动力锁

产品名称	Z7A型风电锁紧盘 胀紧套 锁紧套 动力锁
生产厂家	厦门展铍自动化有限公司
价格	7.00/套
规格参数	展铍:全系列 Z7A:全系列 中国:厦门
公司地址	福建省厦门市海沧区钟林里42号
联系电话	13818287879

## 产品详情

### Z7A型风电锁紧盘 胀紧套 锁紧套 动力锁

#### Z7A锁紧盘

是一种轴 - 轴套之间的摩擦无键联接装置，这种装置可以从外部对轴套施夹紧力，轴与轴套之间形成机械压缩配合，锁紧盘本身不传递任何力矩或轴向载荷。锁紧盘固定到轴套（毂）的合适位置，按给定的拧紧力矩拧紧螺钉，两侧锥形的内圈向轴套施加径向力，这种强制摩擦联结可安全地传递大扭矩和轴向载荷。锁紧盘配合并夹紧后，各配合表面压力很大，达到完全密封，避免了配合面的锈蚀。锁紧盘拆卸时，拧松螺钉，配合面自动放松，轴、轴套和锁紧盘内圈自动回到在妈尺寸和原始间隙。拆卸和安装同样容易。

Z7A型系列胀紧套型号如下：Z7A-125 × 185、Z7A-140 × 220、Z7A-155 × 245、Z7A-165 × 260、Z7A-175 × 275、Z7A-185 × 295、Z7A-195 × 315、Z7A-220 × 345、Z7A-240 × 370、Z7A-260 × 395、Z7A-280 × 425、Z7A-300 × 460、Z7A-320 × 495、Z7A-340 × 535、Z7A-360 × 555、Z7A-390 × 595、Z

---

7A-420 × 630、Z7A-460 × 685、Z7A-500 × 7

50。注：Z7A型胀紧联结套螺钉的机械性能等级为10.9级。

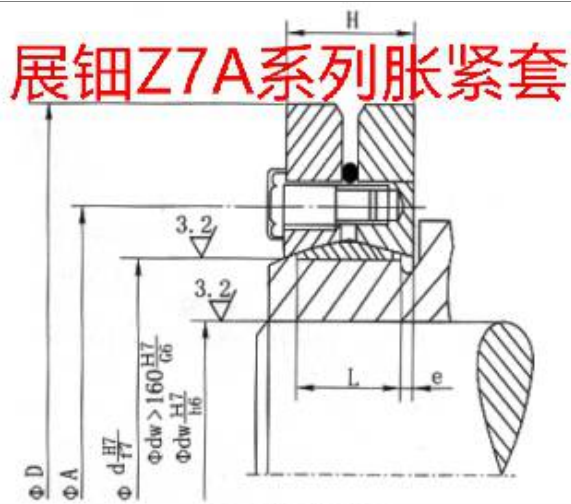

Z7A型胀紧套的基本尺寸

基本尺寸 (mm)					内六角数		额定负荷		拧紧力矩 Ma (N.M)	重量 (kg)	e mm
d	D	d <sub>0</sub>	l	H	d <sub>1</sub>	n	轴向力 kN	转矩 Mt KN.M			
140	230	95	60	74	M12×55	12	436	20.7	100	13	7
		100					480	24.0			
		105					518	27.2			
155	263	105	66	80	M12×60	15	545	28.6	20		
		110					591	32.5			
		115					633	36.4			
165	290	115	72	88	M16×65	10	701	40.3	240	26	8
		120					758	45.5			
		125					811	50.7			
175	300	125	92	112	M16×80	15	832	52	47	29	10
		130					880	57.2			
		135					924	62.4			
185	330	135	114	134	M16×90	20	1037	70	100	65	
		140					1100	77			
		145					1159	84			
200	350	145	120	144	M20×100	15	1291	93	470	87	
		150					1353	101.5			
		155					1409	109.2			
220	370	160	136	160	M20×110	16	1625	130	132	140	
		165					1703	140.5			
		170					1776	151			
240	405	170	148	172	M20×110	20	1835	156	240	240	
		180					1994	179.5			
		190					2137	203			
260	430	190	152	176	M20×120	20	2242	213	820	350	
		200					2390	239			
		210					2542	265			
280	460	210	176	200	M24×130	20	2686	282	410	410	
		220					2900	319			
		230					3087	355			
300	485	230	180	204	M24×140	24	2965	341	540	750	
		240					3175	381			
		245					3273	401			
340	570	250	214	238	M24×150	28	4080	510	1210	540	14
		260					4307	560			
		270					4519	610			
360	590	280	212	212	M24×140	24	4707	659	350	410	
		290					4931	715			
		295					5044	744			
390	660	300	224	252	M27×170	24	5733	860	750	750	
		310					5903	915			
		320					6063	970			
420	690	330	246	274	M27×180	30	6182	1020	1210	540	14
		340					6470	1100			
		350					6743	1180			
460	770	360	224	252	M27×170	24	7222	1300	750	750	
		370					7514	1390			
		380					7789	1480			
500	850	400	246	274	M27×180	30	9400	1880	1210	540	14
		410					9659	1980			
		420					9905	2080			

注：Z7C型胀紧套螺钉的机械性能等级为12.9级。