

## Z2型系列胀套 免键涨紧轴套 锁紧盘

产品名称	Z2型系列胀套 免键涨紧轴套 锁紧盘
生产厂家	厦门展铍自动化有限公司
价格	12.00/套
规格参数	展铍:Z2 Z2:30*55 厦门:原产地
公司地址	福建省厦门市海沧区钟林里42号
联系电话	13818287879

## 产品详情

### Z2型系列胀套 免键涨紧轴套 锁紧盘

#### Z2型胀紧联结套（Z2

型胀套）广泛应用于：包装机械，纺织机械，矿山机械，冶金机械，印刷机械，烟草机械，锻造机械，工程机械，各类机床和互换机械传动联结。例如：皮带轮，链轮，齿轮，伞轮，叶轮，同步带轮，螺旋桨，大小型风扇，鼓风机或直接与轴、毂的联结及其它各种传动联结等。

Z2型系列胀紧套型号如下：Z2-19×47、Z2-20×47、Z2-22×47、Z2-24×50、Z2-25×50、Z2-28×55、Z2-30×55、Z2-32×60、Z2-35×60、Z2-38×63、Z2-38×65、Z2-40×65、Z2-42×72、Z2-42×75、Z2-45×75、Z2-48×80、Z2-50×80、Z2-55×85、Z2-60×90、Z2-65×95、Z2-70×110、Z2-75×115、Z2-80×120、Z2-85×125、Z2-90×130、Z2-95×135、Z2-100×145、Z2-105×150、

---

Z2-110 × 155、Z2-120 × 165、Z2-125 × 170、Z2-130 × 180、Z2-140 × 190、Z2-150 × 200、Z2-160 × 210、Z2-170 × 225、Z2-180 × 235、Z2-190 × 250、Z2-200 × 260、Z2-210 × 275、Z2-220 × 285、Z2-240 × 305、Z2-250 × 315、Z2-260 × 325、Z2-280 × 355、Z2-300 × 375、Z2-320 × 405、Z2-340 × 425、Z2-360 × 455、Z2-380 × 475、Z2-400 × 495、Z2-420 × 515、Z2-450 × 555、Z2-480 × 585、Z2-500 × 605、Z2-530 × 640、Z2-560 × 670、Z2-600 × 710、Z2-630 × 740、Z2-670 × 780、Z2-710 × 820、Z2-750 × 860、Z2-800 × 910、Z2-850 × 960、Z2-900 × 1010、Z2-950 × 1060、Z2-1000 × 1110。注：Z2型胀紧联结套螺钉的机械性能等级为12.9级

。

# 展钼Z2系列胀紧套

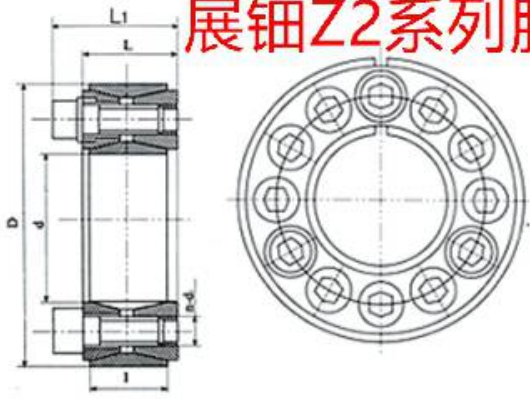

Z2型胀套的基本尺寸和参数：

基本尺寸 (mm) Dimensions					额定负荷		Pf (N/mm <sup>2</sup> )	MA (N.m)	质量 (kg)
d	D	l	L	L1	Ft(KN)	Mt(KN.M)			
20	47	17	20	27.5	27	0.27	210	14	0.24
22	47	17	20	27.5	27	0.30	195	14	0.23
25	50	17	20	27.5	30	0.38	190	14	0.25
28	55	17	20	27.5	33	0.47	185	14	0.30
30	55	17	20	27.5	33	0.50	175	14	0.29
35	60	17	20	27.5	40	0.70	180	14	0.32
38	65	17	20	27.5	46	0.88	185	14	0.33
40	65	17	20	27.5	46	0.92	180	35	0.34
42	72	20	24	33.5	65	1.36	200	35	0.48
45	75	20	24	33.5	72	1.62	210	35	0.57
50	80	20	24	33.5	71	1.77	190	35	0.60
55	85	20	24	33.5	83	2.27	200	35	0.63
60	90	20	24	33.5	83	2.47	180	35	0.69
65	95	20	24	33.5	93	3.04	190	35	0.73
70	110	24	28	39.5	132	4.60	210	70	1.26
75	115	24	28	39.5	131	4.90	195	70	1.33
80	120	24	28	39.5	131	5.20	180	70	1.40
85	125	24	28	39.5	148	6.30	195	70	1.49
90	130	24	28	39.5	147	6.60	180	70	1.53
95	135	29	28	39.5	167	7.90	195	125	1.62
100	145	29	33	47.0	192	9.60	195	125	2.01
105	150	29	33	47.0	190	9.98	185	125	2.10
110	155	29	33	47.0	191	10.50	180	125	2.15
120	165	29	33	47.0	218	13.10	185	125	2.35
125	170	34	33	47.0	220	13.78	180	125	2.95
130	180	34	38	52.0	272	17.60	165	125	3.51
140	190	34	38	52.0	298	20.90	165	125	3.85
150	200	38	44	60.0	324	24.20	170	190	4.07
160	210	38	44	60.0	350	28.00	170	190	4.30
170	225	46	52	68.0	386	32.80	160	190	5.78
180	235	46	52	68.0	420	37.80	165	190	6.05
190	250	50	56	74.0	490	46.50	150	295	8.25
200	260	50	56	74.0	525	52.50	150	295	8.65
210	275	50	56	74.0	599	62.89	151	295	10.10
220	285	50	56	74.0	620	68.00	150	295	11.22
240	305	50	56	74.0	715	85.50	160	295	12.20
250	315	50	66	8.5	768	96.00	162	405	12.70
260	325	50	66	86.5	800	104.00	165	405	13.20
280	355	60	78	100.5	915	128.00	145	580	19.20
300	375	60	78	100.5	1020	153.00	150	589	20.50
320	405	72	90	116	1310	210.00	150	789	29.60
340	425	72	90	116	1310	224.00	145	789	31.10
360	455	84	90	116	1630	294.00	145	789	42.20
380	475	84	90	116	1620	308.00	135	789	44.00
400	495	84	102	130	1610	322.00	130	1000	46.00
420	515	81	102	130	1780	374.00	135	1000	50.00
450	555	96	102	130	2050	461.25	124	1000	65.00
480	585	96	102	130	2160	518.40	124	1000	71.00
500	605	96	102	130	2240	560.00	123	1000	72.60
530	640	96	102	130	2330	617.00	121	1000	83.60
560	670	96	102	130	2440	680.00	120	1000	85.00
600	710	96	102	130	2580	775.00	118	1000	91.00
630	740	96	102	130	2680	844.00	117	1000	94.00
670	780	96	102	130	2820	944.00	116	1000	101.00
710	820	96	102	130	2970	1054.00	115	1000	106.00
750	860	96	102	130	3130	1173.00	115	1000	112.00
800	910	96	102	130	3260	1300.00	112	1000	118.00
850	960	96	102	130	3500	1787.00	113	1000	125.00
900	1010	96	102	130	3680	1650.00	112	1000	132.00
950	1060	96	102	130	3870	1838.00	112	1000	139.00
1000	1110	96	102	130	4000	2000.00	110	1000	146.00