

德国力士乐R1666 893 20滑块 R160580431直线导轨

产品名称	德国力士乐R1666 893 20滑块 R160580431直线导轨
生产厂家	芯迈实业（上海）有限公司
价格	/
规格参数	力士乐:德国 R1666:R160580431 德国:R1666 893 20
公司地址	金山区金山卫镇金山大道4168弄8栋
联系电话	18870907856

产品详情

德国力士乐R1666 893 20滑块 R160580431直线导轨

滚珠滑块 FLS

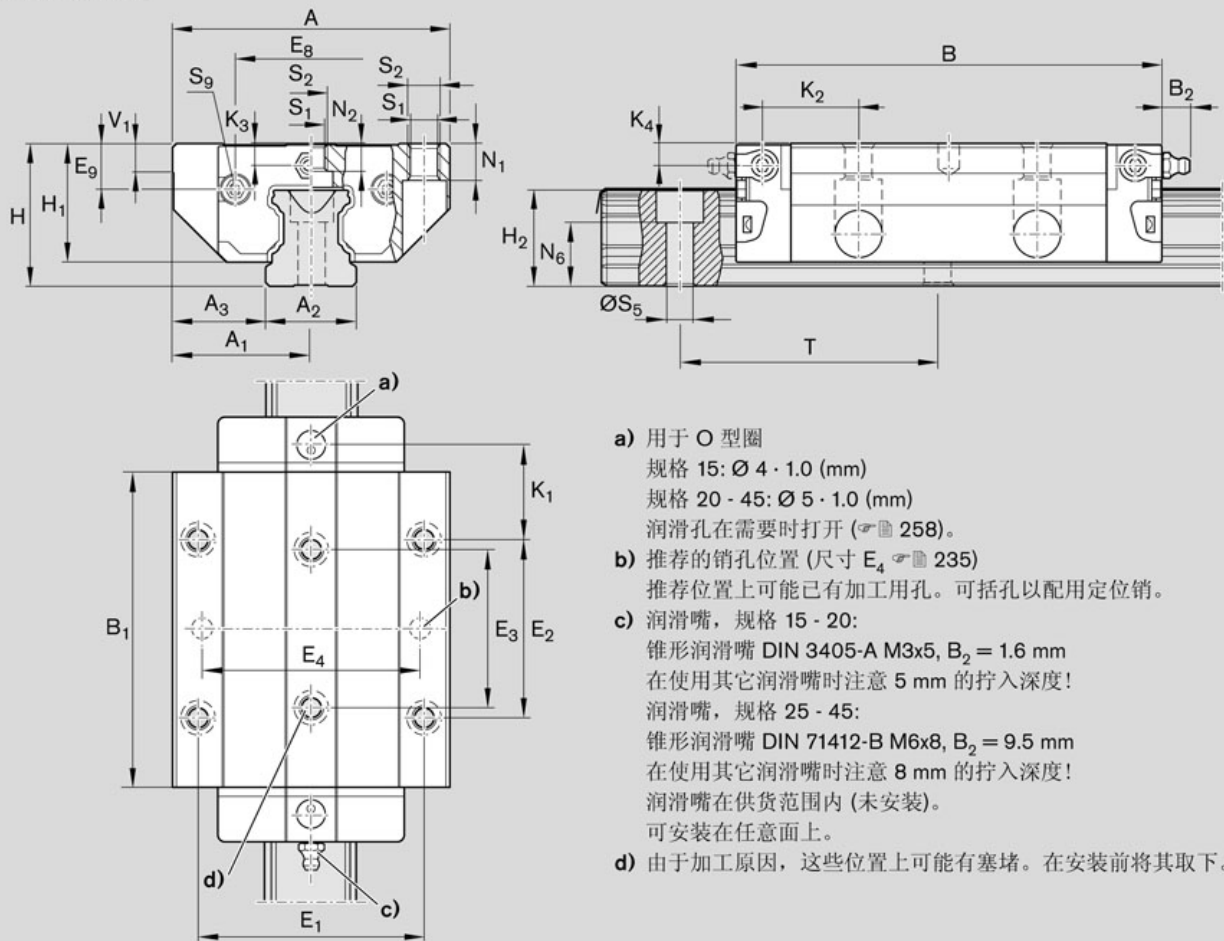

- a) 用于 O 型圈
规格 15: $\text{Ø} 4 \cdot 1.0$ (mm)
规格 20 - 45: $\text{Ø} 5 \cdot 1.0$ (mm)
润滑孔在需要时打开 (☞ 258)。
- b) 推荐的销孔位置 (尺寸 E_4 ☞ 235)
推荐位置上可能已有加工用孔。可括孔以配用定位销。
- c) 润滑嘴, 规格 15 - 20:
锥形润滑嘴 DIN 3405-A M3x5, $B_2 = 1.6$ mm
在使用其它润滑嘴时注意 5 mm 的拧入深度!
润滑嘴, 规格 25 - 45:
锥形润滑嘴 DIN 71412-B M6x8, $B_2 = 9.5$ mm
在使用其它润滑嘴时注意 8 mm 的拧入深度!
润滑嘴在供货范围内 (未安装)。
可安装在任意面上。
- d) 由于加工原因, 这些位置上可能有塞堵。在安装前将其取下。

• 滚珠丝杆螺帽类型有哪些？

- 1, K型螺帽。此种螺帽法兰为四孔安装孔，适用于微小型丝杆。循环原理同I型相同，但不同循环时，循环位置皆位于相同角度之键槽上。...

• 直线模组使用时要注意哪些问题？

- 1, 禁止在可燃性气体等环境中使用。本电动滑台没有防爆规格。请不要在可燃性气体、可燃性粉末、引火性液体等环境里使用，有爆发、引火的可能性。...

• 德国力士乐导轨滑块R162221420

- *精度钢制滚珠滑块 BSHP 采用了专利入口区设计，根据滚珠滑块的实际工作载荷进行调节。较之于传统滚珠导轨导向系统，该技术将摩擦力波动降到*低限度并且提升了运行精...

• 怎么处理直线导轨里滑块掉珠的问题？

- 其实，在我们解决直线导轨滑块脱落的原因之前，我们可以想象一下发生这个的根源是什么，首先我们要知道安装导轨滑块的工作人员是否对安装方法有一定的了解，比如善用夹轨，如果了解，我们先从这个方面来着手，就会大大预防导轨滑块的珠子脱落出来。...

• 数控机床工程师详解直线导轨系统固定和元件

-
- 滑块-使运动由曲线转变为直线。新的导轨系统使机床可获得快速进给速度，在主轴转速相同的情况下，快速进给是直线导轨的特点。直线导轨与平面导轨一样，有两个基本元件；一个作为导向的为固定元件，另一个是移动元件...
 - 直线导轨热处理退火种类有哪些？
 - 1,去应力退火。去应力退火又称低温退火(或高温回火)，这种直线导轨退火主要用来消除铸件，锻件，焊接件，热轧件，冷拉件等的残余应力。如果这些应力不予消除，将会引起钢件在一定时间以后，在随后的切削加工过程中产生变形或裂纹。 ...
 - 博世力士乐rexroth | 滚珠丝杠副的分类
 - 【滚珠丝杠副的分类】滚珠丝杠副根据滚珠循环器的结构不同，可以分为内循环滚珠丝杠和外循环滚珠丝杠两种；按预加载荷形式分为单螺母无预紧、单螺母变导程预紧、单螺母加钢...
 - 目前博世力士乐有哪些锁定的目标客户呢？
 - 有很多人都十分喜欢了解轴承产品。在工业上，轴承产品的使用是非常的广泛的。它可以提高企业的工作效率，能够为企业降低生产成本，因而备受大家的欢迎。上海准密自动化科技有限...